

# Expert

O'Pro tehnologija - jedinstvena Atlantic-ova tehnologija koja produljuje životni vijek spremniku i do 50%



## KOMFOR

- Novi francuski dizajn
- Prednji regulator za jednostavnije i lakše podešavanje temperature
- Ravni kromirani termometar

## UŠTEDA

- Izuzetno **precizni termostat** s integriranim sigurnosnim prekidačem
- Mlaznica ulazne vode od nehrđajućeg čelika
- Izolacijska pjena visoke gustoće bez CFC, za dodatnu uštedu energije

## KVALITET - TRAJNOST

- Dulji životni vijek spremnika zahvaljujući inovativnom O'Pro anti-korozivnom sistemu
- **O'Pro tehnologija** - Pasivni elektronski anti-korozivni sistem koji je u stalnoj borbi protiv korozije
- Pojačana magnezij anoda za dulju zaštitu
- **Nova generacija emajla dijamantne kvalitete**
- Sigurnosni ventil - sastavni dio pakovanja (9 bara)
- Dielektrična spojnica - dodatna zaštita od korozije
- Specifična gumena brtva s 6 vijaka koja osigurava bolje fiksiranje i sprječava dodir dva različita metala (manje korozije)
- Bakreni grijač snage 2000 W

## DODATNE KARAKTERISTIKE

- IP 24 - Potpuna usklađenost s Europskim standardima za električnu sigurnost i zaštitu potrošača
- Utikač - ovisno o modelu
- Svjetlosni indikator
- **Bezuvjetna garancija** 60 mjeseci na spremnik i 24 mjeseca na električne dijelove

+50%  
dulji vijek  
spremnika



## JEDNOSTAVAN ZA INSTALACIJU

 <p>Vertikalni model</p>	<p>ELEKTRIČNI GRIJAČ VODE</p> <p>50, 80 i 100 L (VERTIKALNA MONTAŽA NA ZID)</p> <p>Kapacitet</p>	 <p>Ušteda energije</p>
 <p>Prednja regulacija</p>	 <p>O'Pro zaštita spremnika + pojačana magnezij anoda</p>	 <p>BAKRENI GRIJAČ 2000 w</p> <p>Vrsta grijača</p>

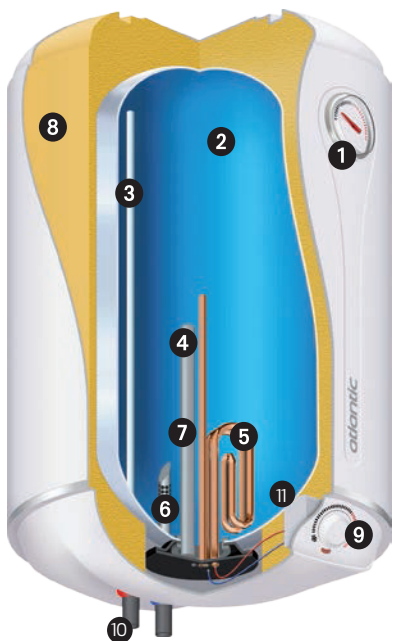

+50%  
dulji vijek  
spremnika



Pasivni elektronski anti-korozivni sistem balansira električne potencijale spremnika i grijača čime se produljuje životni vijek magnezij anodi, a samim tim i spremniku za 50%!

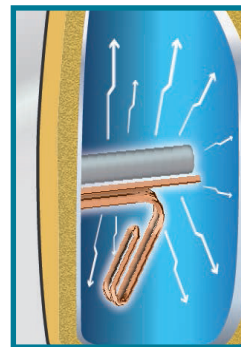

Prednja regulacija

- 1 Vanjski termometar
- 2 Emajl dijamanne kvalitete
- 3 Izlazna cijev od nehrđajućeg čelika
- 4 Pojačana magnezij anoda
- 5 Bakreni grijač uronjen u vodu
- 6 Ulazna mlaznica
- 7 OPro tehnologija
- 8 Poliuretana pjena bez CFC
- 9 Prednja regulacija
- 10 Dielektrična spojnica
- 11 Termostat

## DIMENZIJE ZA INSTALACIJU (mm)

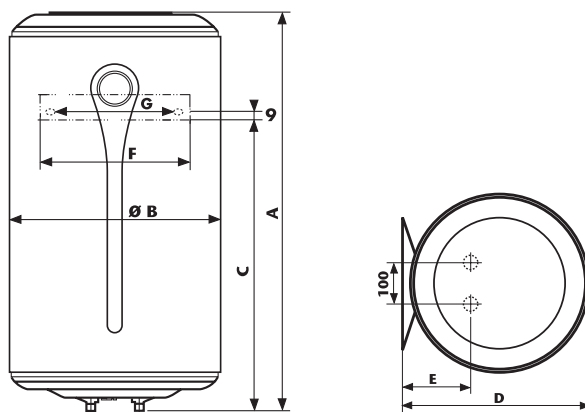

## EXPERT Vertikalna montaža na zid

### TEHNIČKI PODATCI

KAPACITET (L)	SNAGA (W)	NAPON (V)	POTROŠNJA ENERGIJE (KWH/24H NA 65°C)	VRIJEME ZAGRIJAVANJA NA 60°C (Δt=50°C)
50	2000	230 (220/240)	0.95	1h18
80	2000	230 (220/240)	1.35	2h20
100	2000	230 (220/240)	1.70	2h48

### DIMENZIJE

KAPACITET (L)	DIMENZIJE (mm)							ŠIRINA PRIRUBNICE (Ø) mm	TEŽINA (kg)
	A	B	C	D	E	F	G		
50	588	433	380	451	165	100	240	72	16
80	817	433	590	451	165	to	240	72	20
100	976	433	740	451	165	280	240	72	24